

Détecteur de présence

AR-024

Zones 2 & 22



APPLICATIONS

Notre détecteur de présence AR-024 ATEX est basé sur la technologie infrarouge passive. Il permet de détecter les sources de chaleur en mouvement et de piloter l'éclairage. Réglable selon la lumière ambiante.

AVANTAGES

- Technologie infrarouge passive
- Utilisable en zones ATEX Gaz (3G) et poussières (3D)
- Portée réglable
- Bonne résistance mécanique
- Fourni avec son support de montage
- Permet de temporiser un éclairage jusqu'à 30 minutes
- Fonctionnement possible en mode semi-automatique.
- Réglages par télécommande.

CERTIFICATION ATEX	Ex II 3GD, pour zones 2 et 22 Ex II 3 G Ex ec mc IIC T6 Gc Ex II 3 D Ex mc tc IIIC T80°C Dc Directives Européennes 2014/34/UE (ATEX 114) et 2014/30/UE (EMC) Normes appliquées : EN 60079-0:2018, EN 60079-7:2015 / A1:2018, EN 60079-18:2015 / A1:2017 et EN 60079-31:2014
T° de certification	De -25 à +50°C
INDICE DE PROTECTION	IP65 selon EN60529
CAPTEUR	Infrarouge passif ; consommation électrique de 0,8 W
HAUTEUR DE MONTAGE	De 2m à 10m
PORTEE	Surface elliptique de 24m sur 44m à 10m de hauteur
ANGLE D'ENREGISTREMENT	Circulaire 360°
REGLAGE CREPUSCULAIRE	De 10 à 2000 Lux via télécommande fournie
MINUTERIE	Réglable de 15 secondes à 30 minutes via télécommande fournie
ALIMENTATION	110-240Vca, 50/60Hz
CAPACITE DE COMMUTATION AC1	1150VA (Charges de courant alternatif résistives et légèrement inductives)
SORTIE	Contact libre de potentiel
BORNIER	8 x 2,5mm ²
MATIERE	Boîtier en fonte d'aluminium moulé sous pression, peinture RAL 7015, support de montage en inox 316
ENTREE DE CABLES	2 presse-étoupes laiton nickelé pour câbles non armés Ø 10 à 14 mm (montés) + 2 presse-étoupes laiton nickelé pour câbles non armés Ø 6 à 12 mm
DIMENSIONS	Boîtier : 120 x 120 x 195mm (support de montage inclus, sans presse-étoupes) Perçages support de montage : 4 trous Ø 6,5mm distants de 60 x 60. Détecteur : Ø98 x 65mm
POIDS	1.86Kg (support de montage inclus)

DETECTEUR DE PRESENCE

Code Produit	Désignation
ARP-01	Détecteur de présence ATEX 3G 3D. 110-240 Vca



Détecteur de présence

AR-024

Zones 2 & 22

PORTEE :

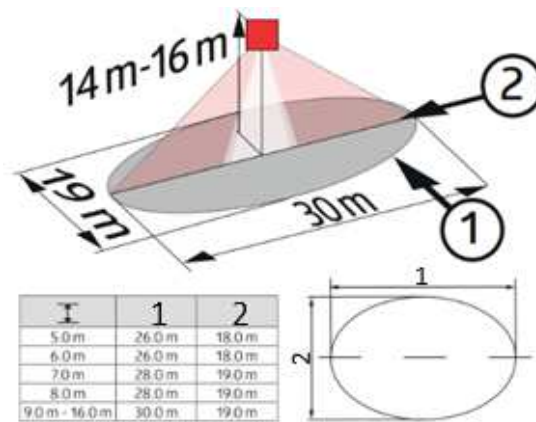

RACCORDEMENT

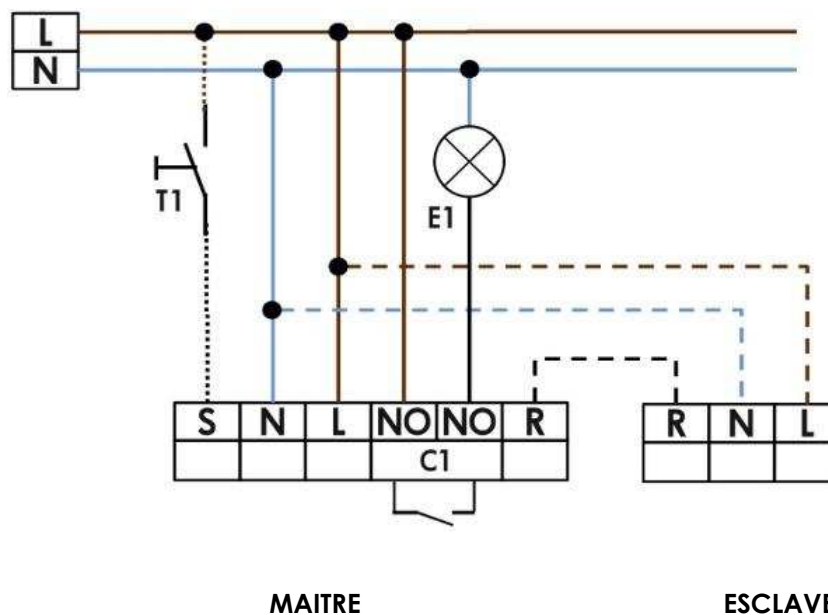

Le détecteur de présence est équipé de 8 bornes pour lesquelles le schéma de connexion suivant s'applique :

Alimentation :

- L** Phase
- N** Neutre
- PE** Terre
- R** Connexion appareil esclave
- S** Interrupteur pour fonctionnement semi-automatique

Contact libre de potentiel

- NO** Connexion 1
- NO** Connexion 2

